



# MASTERTENT®



## Rescue

# Vorteilhaft

Alles spricht für MASTERTENT®-Rescue



## Warum eigentlich ein Schnelleinsatzzelt mit Faltsystem?

Das professionelle MASTERTENT®-Rescue wird ohne Werkzeug innerhalb 60 Sekunden aufgestellt. Das komplette MASTERTENT®-Rescue inklusive Boden und Seitenwänden ist innerhalb von 5 Minuten einsatzbereit. Dadurch ist dieses robuste und anspruchslose System hervorragend für Einsätze aller Art geeignet.

< 15 sec.

< 30 sec.



- **Keine** Demontage des Daches erforderlich
- **Kein** Werkzeug zum Aufstellen erforderlich
- **Keine** störende Mittelsäule
- **Keine** losen Einzelteile
- **Kein** Fachpersonal erforderlich
- **Keine** Abnahme durch Statiker erforderlich
- **Keine** sperrige Lagerung
- Einfaches Aufstellen in äußerst kurzer Zeit
- Minimaler Platzbedarf in geschlossenem Zustand
- Kann stehend\* gelagert werden
- Leicht transportierbar
- Speziell für Outdooreinsätze

# Rekordverdächtig

Durch das genial einfache Faltsystem kann das Schnelleinsatzzelt MASTERTENT®-Rescue in 60 Sekunden aufgestellt werden...



< 45 sec.



< 60 sec.



...mit Seitenwänden und Boden in 5 Minuten.



Das Schnelleinsatzzelt MASTERTENT®-Rescue ist modular ausbaufähig.



# Ausgereift



Hochwertiger, feuerhemmender Polyesterstoff

Die transparenten PVC-Türen mit integriertem Fenster ① können von außen aufgerollt werden. Das eingenähte Fliegennetz ② ermöglicht eine gute Durchlüftung, ohne dass Insekten eindringen können. Gegen neugierige Blicke kann das Fenster von innen geschlossen ③ werden.

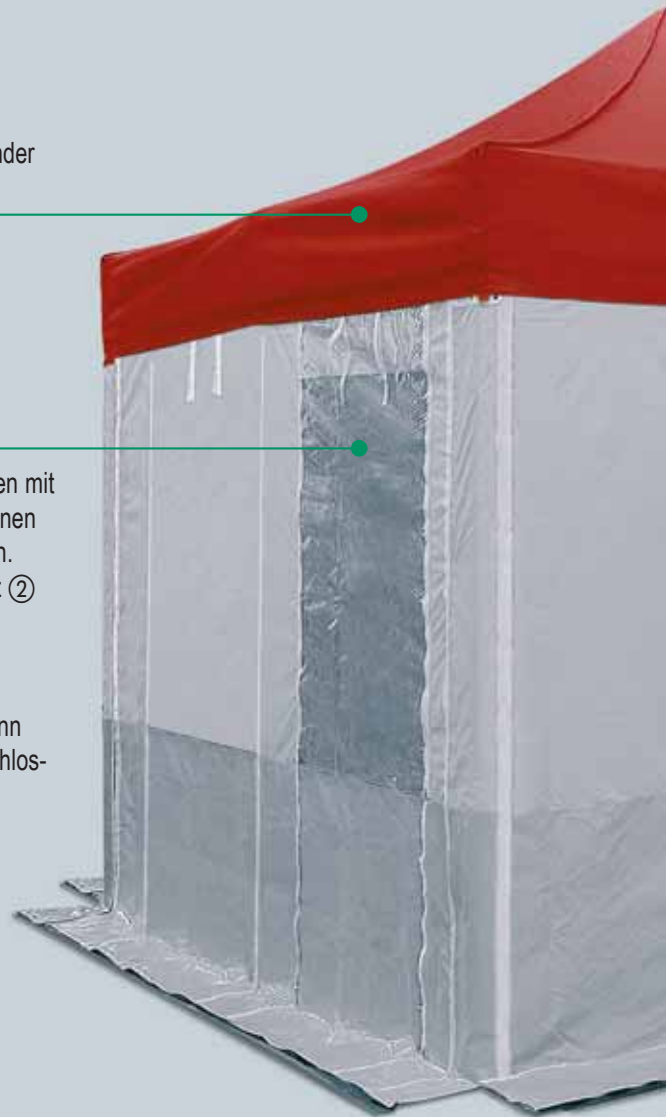

## Zeltmaße

Zeltgröße	Gewicht*	Standard** Durchgangs höhe	Maximale Gesamthöhe	Packmaße (L x B x H)	Versorgung von
Nominalgröße					
4,5 x 3 m	43,9 kg	201 cm	325 cm	45 x 60 x 154 cm	bis 6 Personen
6 x 4 m	61,9 kg	215 cm	388 cm	45 x 60 x 200 cm	bis 10 Personen
8 x 4 m	81,0 kg	215 cm	388 cm	45 x 76 x 200 cm	bis 12 Personen

\* Gewicht inklusive Tragetasche und Heringe

\*\* verstellbar

Technische Änderungen vorbehalten

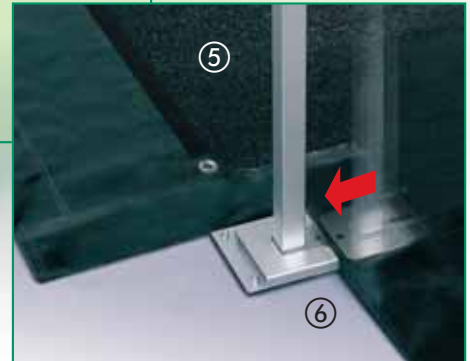

Die Seitenwände bestehen aus einem hochwertigen feuerhemmenden Material. Sie werden mittels robustem Klettverschluss am Zelt befestigt.

Das untere Drittel besteht aus verstärktem PVC-Stoff. Die verlängerten Seitenwände verhindern das Eindringen von Wasser und Schmutz.

Der rutschfeste Zeltboden aus PVC-Bändchengewebe ⑤ wird durch ein durchdachtes Verbindungssystem ⑥ mit dem Zelt verbunden, so dass dieser nicht mehr verrutscht und immer optimal gespannt bleibt.

Mittels Heringen ⑦ ist es möglich, den Zeltboden und die Seitenwände (mit eingeschobener Befestigungsstange ⑧) fest im Untergrund zu verankern.

# Gut durch-Dach-t

## Der Unterschied liegt im Detail

Das Zelt wird als Ganzes verpackt, gelagert und transportiert. Mühsames Entfernen des Daches ist nicht notwendig.

Eine stabile Schutzkappe schützt nicht nur das Zeltdach, sondern hält das Zelt zusammen und erleichtert den Transport.

Standard-Farben Dach, individuelle Dachfarben auf Anfrage

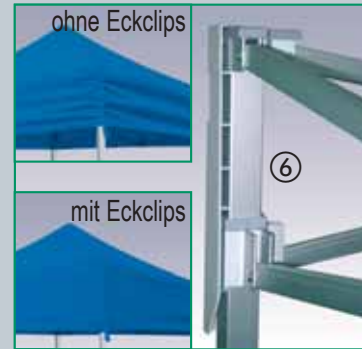

- Jede Stofflieferung wird von einem spezialisierten Institut geprüft. Dadurch wird eine gleichbleibende Qualität gewährleistet.
- Der Stoff wurde erfolgreich nach geltenden ISO-Kriterien auf Zugfestigkeit, Wasserdichte, Farb- und Lichtechtheit getestet. Testbericht auf Anfrage.
- Gummikappen ① und Hutmuttern ② schützen vor Verschleiß des Daches.
- Gleitflächen sind innen mit Kunststoff verkleidet ③.
- Bruchsichere, verschraubte Verbindungselemente aus Aluminium ④.
- Das zum Patent angemeldete Entriegelungssystem ⑤ erleichtert das Schließen und Öffnen der Struktur. Mittels leichtem Druck wird der Eckschieber entriegelt, so kann die Struktur einfach und ohne Verletzungsgefahr geschlossen werden.

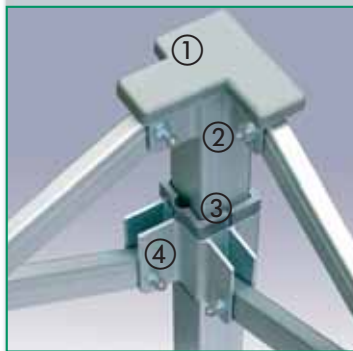

Für eine perfekte Spannung des Daches werden Eckclips aus Kunststoff ⑥ verwendet.



- **Hochwertiger engmaschiger Polyesterstoff**
- **Sämtliche Nahtstellen doppelt vernäht**
- **Resistent gegen Mikroorganismen (z. B. Fäulnis)**
- **Feuerhemmend (mit Prüfbescheinigung)**
- **Winddicht, wasserdicht, reißfest**
- **Pflegeleicht**
- **Hervorragend bedruckbar**
- **Standard-Farben sofort lieferbar**
- **Auf Anfrage auch in PVC lieferbar**

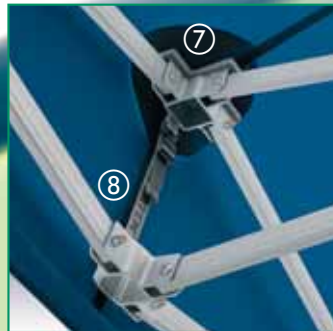

- Berührungspunkte mit der Aluminiumstruktur PVC-verstärkt (7).
- Zusätzliche Sicherheitsverschlüsse (8).
- Höhenverstellbar (9).
- Die Zeltfüße sind mit 10 x 10 cm großen Fußplatten (10) versehen. Dadurch sinkt das Zelt auf unbefestigtem Untergrund nicht ein.
- Robuste Schlaufen (11) am Volant zur Befestigung der Spanngurte.
- Strapazierfähige Doppelnähte (12).
- Breite Profi-Klettstreifen (13) in der Farbe des Daches zum schnellen und sicheren Anbringen der Seitenwände.



# MASTERTENT®-Rescue rettet Leben

Im entscheidenden Moment kommt es auf jede Sekunde an. Je schneller ein Rettungszelt aufgebaut ist, desto früher kann mit lebensrettenden Maßnahmen begonnen werden. Der Aufbau vom Schnelleinsatzzelt MASTERTENT®-Rescue ist unübertroffen schnell.

## Einsatzmöglichkeiten:

Das Schnelleinsatzzelt MASTERTENT®-Rescue ist ideal für Einsätze jeglicher Art, wie z. B.:

- Überdachungsmöglichkeit für die Bergung Verletzter bei Unfällen, bei Naturkatastrophen
- Rescue-Einsätze
- Feuerwehreinsätze
- Polizeieinsätze, Personenkontrollen
- Bundeswehreinsätze
- Wasserrettung, Bergrettung

## Ausstattungsmerkmale:

- Abschluss der Seitenwände durch robuste PVC-Laschen
- Modular erweiterbar
- Inklusive strapazierfähigen, rutschfesten Boden, der mit dem Zelt verbunden ist



**Vorteil:** Heller Innenraum – geschützt gegen Wind, Regen, Schnee und neugierige Blicke.

# MASTERTENT®-Rescue modular unendlich ausbaufähig



Das VerbindungsKit (optional) mit Regenrinne, Verbindungselementen und Mittelverbinder aus Stoff erlaubt das stabile und winddichte Zusammenfügen einer unbegrenzten Anzahl von Zelten.



Innenraum von zwei miteinander verbundenen MASTERTENT®-Rescue-Zelten.

**Ohne Zwischenwand**



**Mit Zwischenwand**

# Lieferumfang

## Im Lieferumfang enthalten:

- Eloxierte Aluminium-Struktur
  - Wasserdichtes und feuerhemmendes Polyesterdach
  - Schutzkappe ①
  - Strapazierfähige Tragetasche ②
  - Kit ③ mit 4/6 Heringen und 4/6 Spanngurten
  - Rutschfester Boden ④
  - 4 Seitenwände mit Fenster und Tür ⑤
  - Heringe für Seitenwände ⑥
  - Befestigungsstangen ⑦
  - Gehärtete Spezialheringe ⑧, in welche die hochwertigen, regulierbaren Profi-Spanngurte ⑨ mittels Karabinern eingehängt werden.
- Die stabile Schutzkappe ① aus Kunststoff verhindert Beschädigungen des Daches während des Transports bzw. der Lagerung.
  - Die extrem strapazierfähige Tragetasche ② dient nicht nur zu Verpackungszwecken, sondern wurde effektiv für den Dauereinsatz konzipiert.

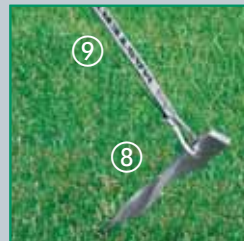
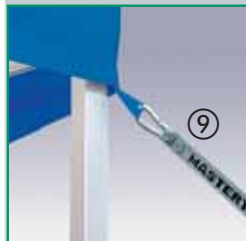
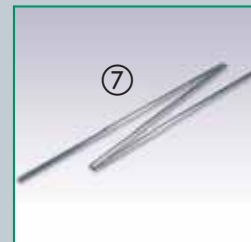
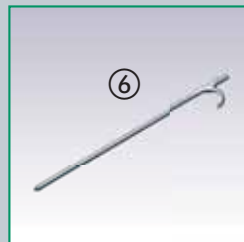

Standard-Farben Dach,  
individuelle Dachfarben  
auf Anfrage



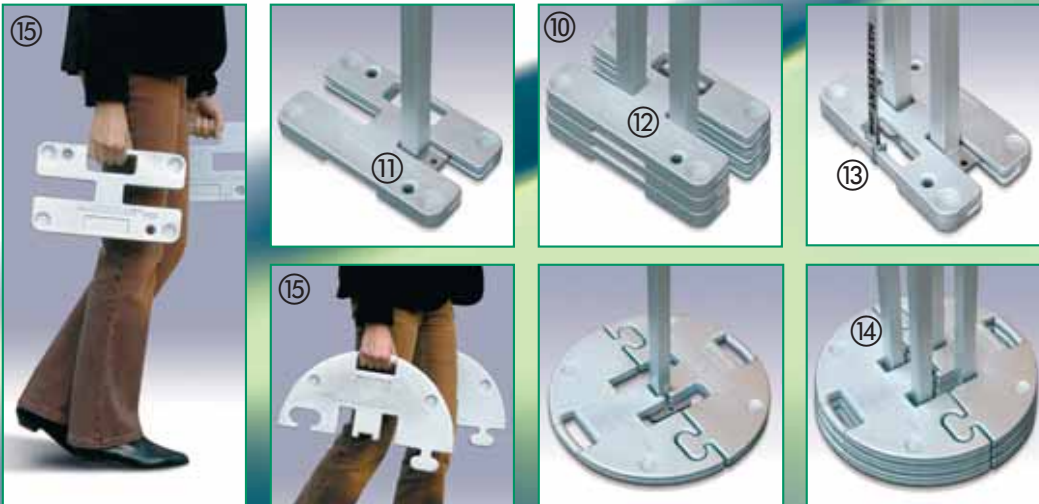

## Bodenplatten 7 | 30 kg

- Die verzinkten Stahlplatten geben dem Zelt zusätzlichen Halt
- Stapelbar ⑩
- Zum Festdübeln ⑪
- Das Standbein des Zeltes lässt sich einfach ein- und auschieben ⑫
- Sehr gute Befestigungsmöglichkeit der Spanngurte ⑬
- Pro Stahlplatte lassen sich mehrere Zeltfüße einschieben (Modularsystem) ⑭
- Ergonomischer Tragegriff ⑮
- Absolute Korrosionsbeständigkeit durch Feuerverzinkung



## VerbindungsKit ⑯

Zum Verbinden und Abdichten mehrerer Zelte, inklusive 2 Zeltverbindungsklemmen, 1 Regenrinne und 2 Mittelverbinder.

## Beleuchtung ⑰

Das Beleuchtungssystem wird einfach und sekundschnell am Mittelposten des MASTERTENT®-Rescue befestigt.

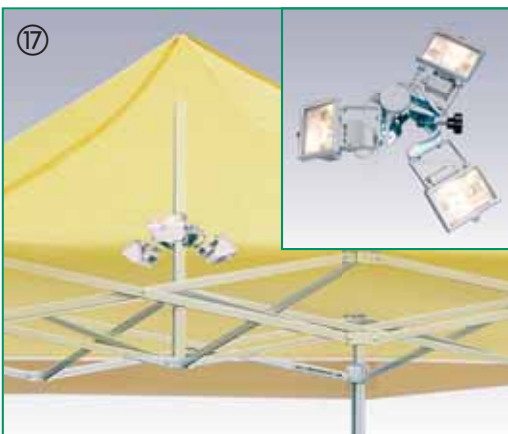

Der Scheinwerfer besteht aus drei Scheinwerfern zu je 150 Watt, die auf einer Halterung befestigt sind.

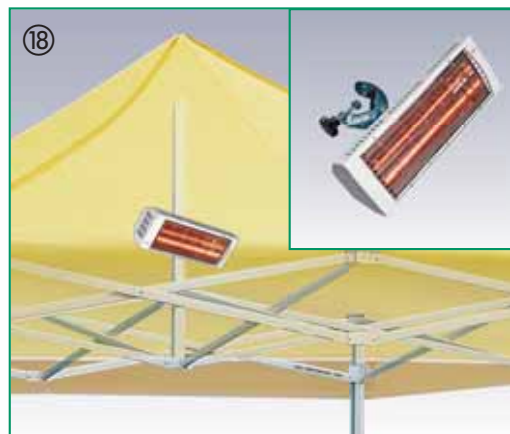

## Heizstrahler ⑱

Der Heizstrahler wird wie das Beleuchtungssystem am Mittelposten des MASTERTENT®-Rescue befestigt. Der praktische Heizstrahler (1.500 Watt, 250 V, 50 Hz) erwärmt Ihr MASTERTENT®-Rescue in kürzester Zeit.

# Weltweites Partnernetz

Niederlassungen in den USA und Australien



Ausdruck unserer Qualitätsphilosophie sind die zahlreichen internationalen Zertifizierungen sowie die großzügigen Garantieleistungen, die wir Ihnen ab sofort gewähren:

- 5-Jahre-Herstellergarantie auf Material- und Produktionsfehler der Aluminiumstruktur.
- Lebenslange Garantie gegen Korrosion der Aluminiumstruktur.

## Zertifikate

- MASTERTENT®-Rescue ist TÜV-zertifiziert (Produktzertifizierung).
- Der MASTERTENT®-Rescue-Stoff ist gemäß EU Norm EN 13501 - 1:2002 und M2 feuerhemmend.
- Der MASTERTENT®-Rescue-Stoff wurde erfolgreich nach geltenden ISO-Kriterien auf Zugfestigkeit, Wasserdichte und Farbechtheit getestet.



- MASTERTENT®-Rescue wurde von einem renommierten Fachinstitut im Windkanal auf seine Stabilität bei verschiedenen Windstärken getestet.
- MASTERTENT®-Rescue wurde einer statischen Berechnung durch Fachingenieure unterzogen und benötigt keine Abnahme durch Statiker oder Behörden.
- MASTERTENT®-Rescue wird von der Fa. Zingerlemetal in Südtirol (Italien) gefertigt.

# ZINGERLEMETAL®

Zingerlemetal AG  
 Industriezone 174  
 39040 Natz/Schabs (BZ) Italy  
 Tel. +39 0472 977 100  
 Fax +39 0472 977 190  
 info@zingerlemetal.com  
 www.mastertent.com